

MANUFACTURED BY
CASTICO®

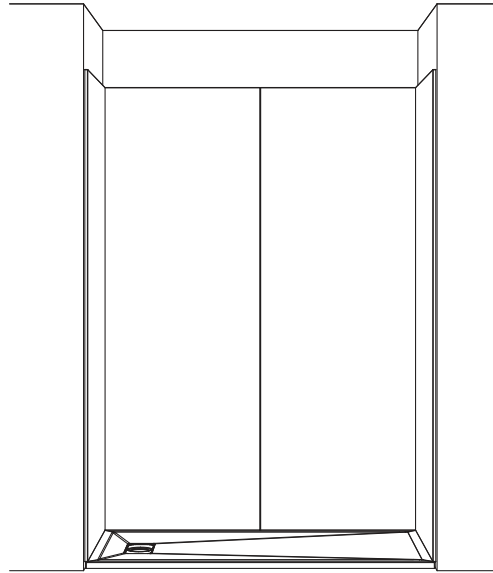

INSTALLATION INSTRUCTIONS
CLEANING & MAINTENANCE GUIDE

BEFORE INSTALLATION OR RETURNING TO STORE

Inspect your product upon receipt. For questions about your product, installation or to report an issue, please contact Castico at: (844) 364-2502 or Contact@Castico-TX.com for assistance.

GUÍA DE INSTALACIÓN
GUÍA DE LIMPIEZA Y MANTENIMIENTO

ANTES DE INSTALACIÓN O DEVOLVER A TIENDA

Inspeccione su producto al recibirlo. Si tiene preguntas sobre su producto, instalación o para informar un problema, comuníquese con Castico al: (844) 364-2502 o Contact@Castico-TX.com para obtener ayuda.

INSTRUCTIONS D'INSTALLATION
GUIDE DE NETTOYAGE ET D'ENTRETIEN

AVANT L'INSTALLATION OU RETOUR AU MAGASIN

Inspectez votre produit dès sa réception. Pour toute question sur votre produit, votre installation ou pour signaler un problème, veuillez contacter Castico au: (844) 364-2502 ou Contact@Castico-TX.com pour obtenir de l'aide.



*SCAN TO VIEW OUR INSTALLATION VIDEO OR VISIT OUR WEBSITE AT CASTICO-TX.COM/SUPPORT. *

*ESCANEE PARA VER NUESTRO VIDEO DE INSTALACIÓN O VISITE NUESTRO SITIO WEB EN CASTICO-TX.COM/SUPPORT. *

*NUMÉRISEZ POUR VOIR NOTRE VIDÉO D'INSTALLATION OU VISITEZ NOTRE SITE WEB À CASTICO-TX.COM/SUPPORT. *



Inspect and read all instructions before installing this product.

IMPORTANT ADVISEMENT

Installation of CASTICO products may involve scenarios or circumstances not covered by our general installation instructions and warnings. These instructions are not all-inclusive, and all images are for illustration purposes only. We encourage you to exercise caution and ensure safety when considering the use and application of tools and methods during installation. We strongly recommend seeking professional installer support if you have any doubts about the installation process. CASTICO will not be held liable for any product failure or consequential damages resulting from improper installation or mishandling. The use of all tools and methods during the installation will be at the sole discretion and responsibility of the user/installer.

Inspeccione y lea todas las instrucciones antes de instalar este producto.

AVISO IMPORTANTE

La Instalación de productos CASTICO puede implicar escenarios o circunstancias no cubiertas por nuestra guía y advertencias generales de instalación. Esta guía de instalación no son exhaustivas y todas las imágenes tienen fines ilustrativos únicamente. Le recomendamos que tenga precaución y garantice la seguridad al considerar el uso y la aplicación de herramientas y métodos durante la instalación. Recomendamos encarecidamente buscar asistencia de un instalador profesional si tiene alguna duda sobre el proceso de instalación. CASTICO no será responsable de ninguna falla del producto o daños consecuentes que resulten de una instalación o mal manejo inadecuados. El uso de todas las herramientas y métodos durante la instalación quedará a exclusivo criterio y responsabilidad del usuario/instalador.

Inspectez et lisez toutes les instructions avant d'installer ce produit.

AVERTISSEMENT IMPORTANT

L'installation des produits CASTICO peut impliquer des scénarios ou circonstances non couverts par nos instructions générales d'installation et nos avertissements. Ces instructions ne sont pas exhaustives et toutes les images sont fournies à des fins d'illustration uniquement. Nous vous encourageons à faire preuve de prudence et à assurer la sécurité lorsque vous envisagez l'utilisation et l'application d'outils et de méthodes lors de l'installation. Nous vous recommandons fortement de demander l'assistance d'un installateur professionnel si vous avez des doutes sur le processus d'installation. CASTICO ne sera pas tenu responsable de toute défaillance du produit ou de tout dommage consécutif résultant d'une mauvaise installation ou d'une mauvaise manipulation. L'utilisation de tous les outils et méthodes lors de l'installation sera à la seule discrétion et responsabilité de l'utilisateur/l'installat



Limited Lifetime Warranty
Garantía Limitada de Por Vida
Garantie à Vie Limitée



SOLID COMPOSITE STONE Shower Walls

Installation Guide

- Applicable for 4, 3, and 2 panel wall installation •

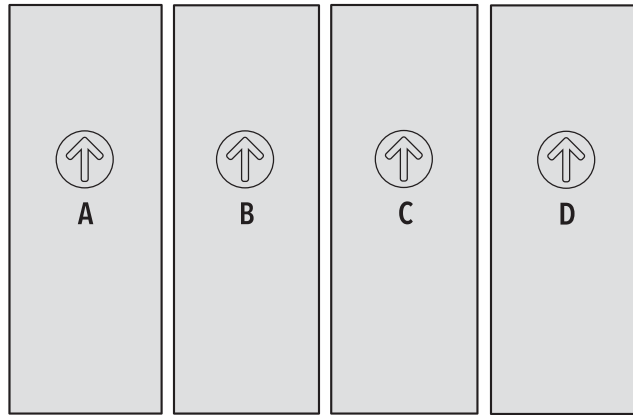

4 PANEL

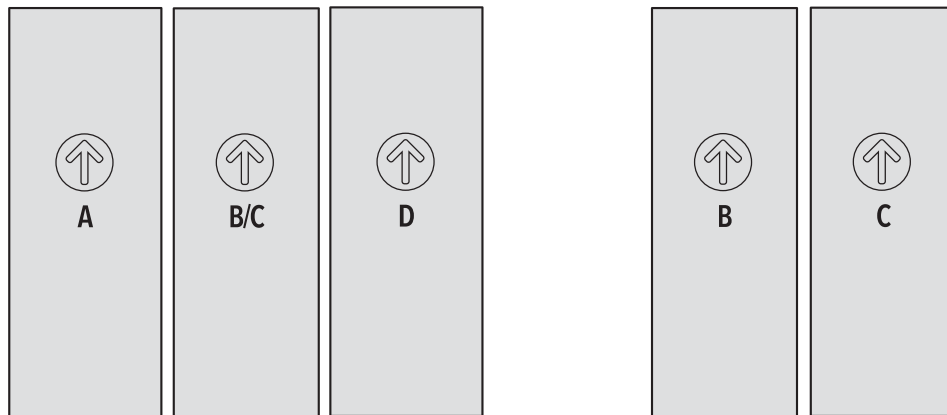

3 PANEL

2 PANEL

PIEDRA COMPUESTA SÓLIDA
Paredes De Regadera

Guía De Instalación

- Aplicable para instalaciones de paredes de 4, 3 y 2 paredes •

PIERRE COMPOSITE SOLIDE
Panneaux Muraux de Douche

Guide D'installation

- Aplicable aux installations murales à 4, 3 et 2 panneaux •

Additional wall panels are available for purchase in convenient sets of two.
Please contact our Customer Care team for pricing, availability, and ordering assistance.



Limited Lifetime Warranty
Garantía Limitada de Por Vida
Garantie à Vie Limitée



Shower Walls

Paredes De Regadera | Panneaux Muraux De Douche

MANUFACTURED BY
CASTICO



This instruction guide may be used for the following assortment of Shower Wall models and sizes.

Esta guía de instalación se puede utilizar para la siguiente variedad de modelos y medidas de paredes de regadera.

Ce guide d'instructions peut être utilisé pour l'assortiment suivant de modèles et tailles de Murs de Douche.

FOUR WALL PANEL SET

CONJUNTOS DE CUATRO PANELES | ENSAMBLES DE QUATRE PANNEAUX

34" X 48" X 84" 86.36 cm x 121.92 cm x 213.33 cm	32" X 60" X 84" 81.28 cm x 152.4 cm x 213.33 cm	36" X 60" X 84" 91.44 cm x 152.4 cm x 213.33 cm	36" X 72" X 84" 91.44 cm x 182.88 cm x 213.33 cm
<p>WALL PANELS A & D Paneles A & D Panneaux A & D</p>	<p>WALL PANELS A & D Paneles A & D Panneaux A & D</p>	<p>WALL PANELS A & D Paneles A & D Panneaux A & D</p>	<p>WALL PANELS A & D Paneles A & D Panneaux A & D</p>
<p>WALL PANELS B & C Paneles B & C Panneaux B & C</p>	<p>WALL PANELS B & C Paneles B & C Panneaux B & C</p>	<p>WALL PANELS B & C Paneles B & C Panneaux B & C</p>	<p>WALL PANELS B & C Paneles B & C Panneaux B & C</p>

THREE WALL PANEL SET

CONJUNTOS DE TRES PANELES | ENSAMBLES DE TROIS PANNEAUX

36" X 36" X 84" 81.28 cm x 81.28 cm x 213.33 cm	
<p>WALL PANELS A & D Paneles A & D Panneaux A & D</p>	<p>WALL PANELS B & C Paneles B & C Panneaux B & C</p>

TWO WALL PANEL SET

CONJUNTOS DE DOS PANELES | ENSAMBLES DE DOS PANNEAUX

60" X 84" 152.4 cm x 213.33 cm	72" X 84" 182.88 cm x 213.33 cm
<p>WALL PANELS B & C Paneles B & C Panneaux B & C</p>	<p>WALL PANELS B & C Paneles B & C Panneaux B & C</p>



Limited Lifetime Warranty
Garantía Limitada de Por Vida
Garantie à Vie Limitée



Shower Walls

Paredes De Regadera | Panneaux Muraux De Douche

MANUFACTURED BY
CASTICO



BEFORE INSTALLATION

ANTES DE LA INSTALACIÓN | AVANT L'INSTALLAON

	Review the complete installation guide before attempting to install. Revise la guía de instalación completa antes de intentar la instalación. Consultez le guide d'installation complet avant d'essayer d'installer.
	Inspect all products upon delivery. If you identify any damage, defects, missing items, or other issues, please contact CASTICO Customer Care within 5 days of receiving your order for assistance and next steps. See contact information below. Inspeccione todos los productos al recibirlos. Si identifica algún daño, defecto, artículo faltante o cualquier otro problema, comuníquese con el equipo de Atención al Cliente de CASTICO dentro de los 5 días posteriores a la recepción de su pedido para recibir asistencia y conocer los siguientes pasos. Consulte la información de contacto a continuación. Inspectez tous les produits dès leur réception. Si vous constatez des dommages, des défauts, des articles manquants ou tout autre problème, veuillez communiquer avec le service à la clientèle de CASTICO dans les 5 jours suivant la réception de votre commande afin d'obtenir de l'aide et les prochaines étapes à suivre. Consultez les coordonnées ci-dessous.
	Validate the shower pan base will fit the intended install location, including drain location. Valide que la base de regadera se ajuste a la ubicación de instalación, incluida la ubicación del drenaje. Vérifiez que les murs de douche sont aux bonnes dimensions pour l'emplacement d'installation prévu.
	Observe local building and plumbing codes. Observe los códigos locales de construcción y plomería. Respectez les codes locaux de bâtiment et de plomberie.
	Prepare, level, and waterproof the shower area. Preparar, nivelar e impermeabilizar la zona de la regadera. Préparez, mettez à niveau et imperméabilisez la zone du mur de douche.

IMPORTANT: DO NOT begin installation if any component has damage, manufacturing issues, or missing items.

IMPORTANTE: NO comience la instalación si algún componente tiene daños, problemas de fabricación o le faltan elementos.

IMPORTANT: NE commencez PAS l'installation si un composant présente des dommages, des problèmes de fabrication ou des éléments manquants.

IMPORTANT REMINDERS

RECORDATORIOS IMPORTANTES | RAPPELS IMPORTANTS

- **This shower is designed for indoor use only, do not install in direct exposure to sunlight.**
 - Esta regadera está diseñada únicamente para uso en interiores. No instalar en lugares con exposición directa al sol.
 - Cette douche est conçue uniquement pour une utilisation en intérieur, Ne pas installer en plein soleil.
- **This instruction guide is not all-inclusive and provides general installation instructions for CASTICO Shower Pan Bases.**
 - Esta guía de instalación no lo incluye todo y proporciona instrucciones generales para las bases de platos de regadera CASTICO.
 - Ce guide d'instructions n'est pas exhaustif et fournit des instructions générales d'installation pour les receveurs base de douche CASTICO
- **All images in this instruction guide are for illustration purposes only.**
 - Todas las imágenes de esta guía de instalación tienen fines ilustrativos únicamente.
 - Toutes les images dans ce guide d'instruction sont fournies à titre d'illustration seulement
- **Inspect all packaging contents prior to installation.**
 - Inspeccione todo el contenido del embalaje antes de la instalación.
 - Inspectez tous les contenus de l'emballage avant l'installation
- **For assistance or to report an issue contact CASTICO Customer Care at: (844) 364 - 2502**
 - Para obtener ayuda o informar un problema, comuníquese con Atención al cliente de CASTICO al: (844) 364 -2502
 - Pour obtenir de l'aide ou signaler un problème, contactez le service client de Castico au (844) 364 - 2502



Limited Lifetime Warranty
Garantía Limitada de Por Vida
Garantie à Vie Limitée



Shower Walls





Paredes De Regadera | Panneaux Muraux De Douche

MANUFACTURED BY
CASTICO

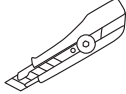

REQUIRED FOR INSTALLATION (NOT INCLUDED)

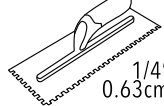
REQUERIDO PARA LA INSTALACIÓN (NO INCLUIDO) | REQUIS POUR L'INSTALLATION (NON INCLUS)

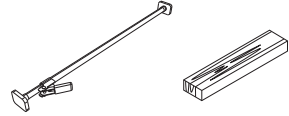
 SOLD SEPARATELY NO INCLUYE - DE VENTA POR SEPARADO NON INCLUS - VENDU SÉPARÉMENT					
					 1/4" - 1/2" 0.63cm - 1.27cm
Safety Goggles Gafas Protectoras Lunettes de Sécurité	Measuring Tape Cinta Métrica Ruban à Mesurer	Utility Knife Navaja Utilitaria Couteau à Lame Rétractable	Leveling Tools Nivel de Burbuja Outils de Nivellement	Putty Knife Espátula Truelle Crantée	Notch Trowel Paleta con Muecas Couteau à Mastic
	  OR 				
Rubber Mallet Mazo de Hule Maillet en Caoutchouc	Construction Adhesive (Polyurethane) Or Polymer-Modified Thinset Mortar Adhesivo de Construcción (Poliuretano) o Mortero Thinset Modificado con Polímeros Adhésif de construction (polyuréthane) ou mortier-colle mince modifié aux polymères		Bath Silicone Sealant Sellador de Silicona para baño Mastic Silicone Pour le Bain	Hole Saws Sierras Perforadoras Scies-Cloches	
#1 Phillips Drill Bit Broca Phillips n.º 1 Foret Phillips n.º 1					
Power Tools (Drill, Tile Saw or Circular Saw) Herramientas Electricas (Taladro, Sierra para Azulejo o Sierra Circular) Outils électriques (perceuse, scie à carreau ou scie circulaire)			Suction Cups Ventosas Ventouses	Painters Tape Cinta de pintor Ruban de peintre	Cargo Bars or 2x4 for bracing Barras de Carga o 2x4 Barres de Chargement ou Pour 2x4



For a list of suggested products, compatible accessories visit the CASTICO Support Center for FAQs, installation videos, and other resources that may assist with your installation, please visit our website at: CASTICO-TX.COM/SUPPORT.

Para obtener una lista de productos recomendados y accesorios compatibles, visite el Centro de Soporte de CASTICO. Allí encontrará preguntas frecuentes (FAQs), videos de instalación y otros recursos útiles que pueden ayudarle durante su instalación, visite nuestro sitio web en: CASTICO-TX.COM/SUPPORT.

Pour consulter une liste de produits recommandés et d'accessoires compatibles, visitez le Centre de soutien CASTICO. Vous y trouverez une foire aux questions (FAQ), des vidéos d'installation et d'autres ressources utiles pouvant vous accompagner tout au long de votre installation, veuillez visiter notre site Web à l'adresse : CASTICO-TX.COM/SUPPORT.



WARNING: Standard (unmodified) thinset mortar is NOT SUITABLE for bonding this product. Only adhesives approved for use with non-porous stone surfaces, such as specified construction adhesives or polymer-modified thinset mortars, should be used.

Always follow the adhesive manufacturer's installation instructions, including substrate preparation, application method, coverage requirements, open time, working time, and curing conditions. Failure to do so may result in inadequate bond strength, loss of adhesion, or uncoupling of the panel from the wall surface, which can lead to product damage, installation failure, and may void the product warranty.

ADVERTENCIA: El mortero thinset estándar (sin modificar) **NO ES ADECUADO** para la instalación de este producto. Solo deben utilizarse adhesivos aprobados para superficies de piedra no porosa, como los adhesivos de construcción especificados o los morteros thinset modificados con polímeros. Siga siempre las instrucciones de instalación del fabricante del adhesivo, incluyendo la preparación del sustrato, el método de aplicación, los requisitos de cobertura, el tiempo abierto, el tiempo de trabajo y las condiciones de curado. El incumplimiento de estas instrucciones puede resultar en una resistencia de adhesión insuficiente, pérdida de adherencia o desprendimiento del panel de la superficie de la pared, lo que puede provocar daños al producto, fallas en la instalación y la anulación de la garantía del producto.

AVERTISSEMENT : Le mortier-colle mince standard (non modifié) **NE CONVIENT PAS** à l'installation de ce produit. Seuls les adhésifs approuvés pour les surfaces de pierre non poreuses, tels que les adhésifs de construction spécifiés ou les mortiers-colles modifiés aux polymères, doivent être utilisés. Suivez toujours les instructions d'installation du fabricant de l'adhésif, y compris la préparation du support, la méthode d'application, les exigences de couverture, le temps ouvert, le temps de travail et les conditions de durcissement. Le non-respect de ces instructions peut entraîner une adhérence insuffisante, une perte d'adhésion ou le désaccouplement du panneau de la surface du mur, ce qui peut causer des dommages au produit, une défaillance de l'installation et l'annulation de la garantie du produit.

Shower Walls

Paredes De Regadera | Panneaux Muraux De Douche

MANUFACTURED BY
CASTICO



PREPARATION FOR INSTALLATION

PREPARACIÓN PARA LA INSTALACIÓN | PRÉPARATION À L'INSTALLATION

1

Shower Space Preparation

Preparación del Espacio | Préparation de l'Espace de Douche

A. Install additional stud supports for any accessories such as grab bars, shower seating, or shower doors.

Instale barros de soporte adicional para cualquier accesorio como agarraderas, asientos o puertas de regadera.

Installez des supports de montants supplémentaires pour tous les accessoires tels que les barres d'appui, les sièges de douche ou les portes de douche.

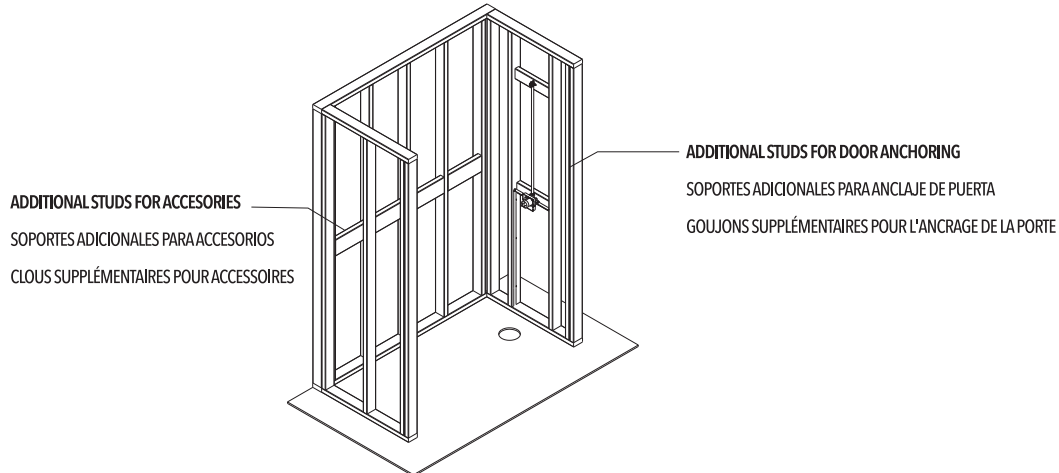

B. Substrate: Ensure moisture resistant backboard or moisture resistant drywall has been installed and is level, with all seams properly sealed with waterproof membrane.

Substrato: Asegúrese que el substrato de cemento resistente a la humedad o panel de yeso resistente a la humedad ha sido instalado y este a nivel, con todas sus juntas apropiadamente selladas con membrana de impermeabilización.

Substrat: Assurez-vous que le panneau de renfort résistant à l'humidité ou la cloison sèche résistante à l'humidité a été installé et est de niveau, avec toutes les jointures correctement scellées avec une membrane imperméable.

C. Shower Flooring: Confirm the CASTICO Shower Pan Base or other shower flooring has been correctly installed and that all adhesives have fully cured before beginning shower wall installation. NOTE: For CASTICO Shower Pan Base installation instructions, please refer to the Pan Base installation guide included with your Shower Pan Base. Installation instructions are also available on the CASTICO Support Center website.

Piso de la regadera: Confirme que la Base de Regadera CASTICO u otro sistema de piso para regadera haya sido instalado correctamente y que todos los adhesivos hayan curado completamente antes de comenzar la instalación de los paneles de pared. NOTA: Para obtener las instrucciones de instalación de la Base de Regadera CASTICO, consulte la guía de instalación incluida con su base de regadera. Las instrucciones de instalación también están disponibles en el Centro de Soporte de CASTICO.

Plancher de douche: Assurez-vous que la base de douche CASTICO ou tout autre revêtement de sol de douche a été correctement installé et que tous les adhésifs ont complètement durci avant de commencer l'installation des panneaux muraux de douche. REMARQUE: Pour les instructions d'installation de la base de douche CASTICO, veuillez consulter le guide d'installation inclus avec votre base de douche. Les instructions d'installation sont également disponibles sur le Centre de soutien CASTICO.

D. Floor Protection: Cover your CASTICO SHOWER PAN BASE or shower flooring with thick carboard before starting installation.

Cubra su Base de Regadera CASTICO o el piso de la regadera con cartón grueso antes de comenzar la instalación.

Recouvrez votre base de douche CASTICO ou le plancher de la douche avec du carton épais avant de commencer l'installation.



Limited Lifetime Warranty

Garantía Limitada de Por Vida

Garantie à Vie Limitée



Shower Walls

Paredes De Regadera | Panneaux Muraux De Douche

MANUFACTURED BY
CASTICO



2

Wall Orientation and Pattern Alignment

Inspección y Orientación de las Paredes | Orientation du Mur et Alignement des Motifs

A. Before beginning installation, identify each wall panel and its placement direction (panel letters and directional arrows are located on the back of each panel).

Identifique cada panel de pared y su dirección de colocación antes de instalar (letra del panel y flechas direccionales se encuentran ubicadas en la parte posterior de cada panel).

Avant de commencer l'installation, identifiez chaque panneau mural et sa direction de placement (les lettres du panneau et les flèches directionnelles sont situées à l'arrière de chaque panneau).

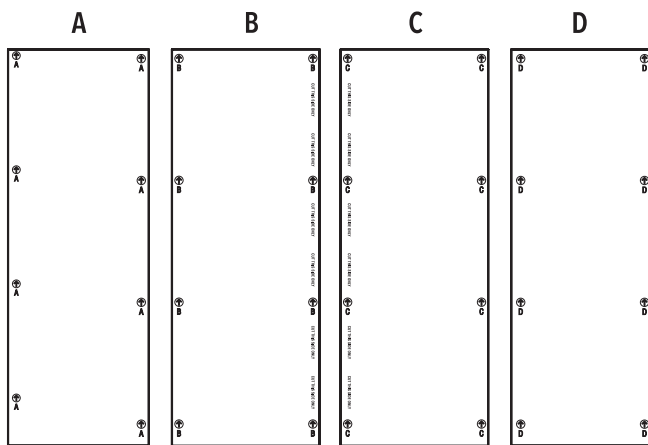

4 Panel Installation Alcove

*Shown from the back

*Visto desde atrás

*Montré de dos

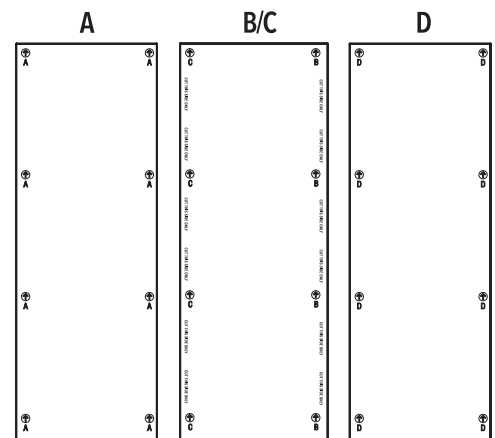

3 Panel Installation Alcove

*Shown from the back

*Visto desde atrás

*Montré de dos

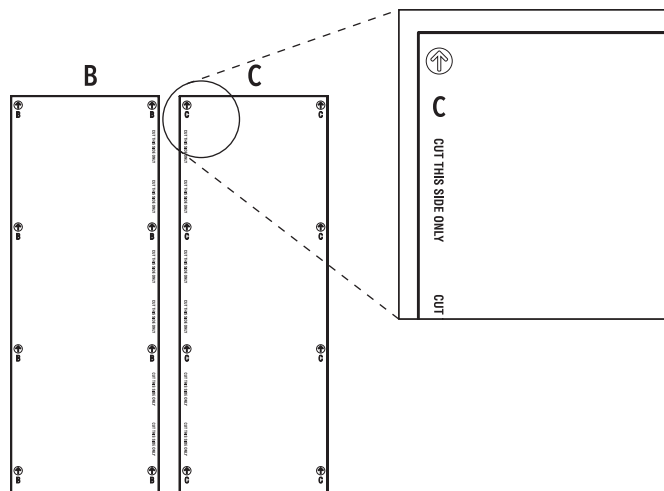

2 Panel Installation

*Shown from the back

*Visto desde atrás

*Montré de dos



Limited Lifetime Warranty
Garantía Limitada de Por Vida
Garantie à Vie Limitée



Shower Walls





Paredes De Regadera | Panneaux Muraux De Douche

MANUFACTURED BY
CASTICO



B. Lay each panel, decor side up, on a flat, level surface and arrange the panels alphabetically to align the pattern.

Coloque cada panel, con el lado terminado hacia arriba, sobre una superficie plana y nivelada, organice los paneles alfabéticamente para alinear el patrón.
Posez chaque panneau, côté décor vers le haut, sur une surface plane et de niveau et disposez les panneaux par ordre alphabétique pour aligner le motif.

	<p>Shower Wall Pattern Notice: Shower wall patterns are designed to flow continuously across all panels from left to right. Misplacement in the panels' order or in its vertical orientation (marked on the back with arrows) will interrupt the continuity of the pattern.</p> <p><u>Aviso sobre el patrón de la pared de la regadera:</u> Los patrones de la pared de la regadera están diseñados para fluir continuamente a través de todos los paneles de izquierda a derecha. La mala colocación en el orden de los paneles o en su orientación vertical (marcada en la parte posterior con flechas) interrumpirá la continuidad del patrón.</p> <p><u>Avis sur le motif des murs de douche:</u> Les motifs des murs de douche sont conçus pour s'écouler continuellement sur tous les panneaux de gauche à droite. Un mauvais placement dans l'ordre des panneaux ou dans leur orientation verticale (marqué au dos par des flèches) interrompra la continuité du motif.</p>
	<p>Pattern Alignment Notice: Pattern alignment may vary up to 1/16" vertically and horizontally and may require minor adjustment using shims. See Wall Installation Steps 5 and 6. NOTE: If misalignment exceeds 1/16", contact CASTICO Customer Care for review before proceeding with installation. See contact information below.</p> <p><u>Aviso de Alineación del Patrón:</u> La alineación del patrón puede variar hasta 1/16" vertical y horizontalmente, y puede requerir ajustes menores con calzas (shims). Consulte los Pasos 5 y 6 de la Instalación de los Paneles de Pared.</p> <p>NOTA: Si la desalineación excede 1/16", comuníquese con Atención al Cliente de CASTICO para su revisión antes de continuar con la instalación. Consulte la información de contacto a continuación.</p> <p><u>Avis d'alignement du motif:</u> L'alignement du motif peut varier jusqu'à 1/16 po verticalement et horizontalement et peut nécessiter de légers ajustements à l'aide de cales. Consultez les étapes 5 et 6 de l'installation des panneaux muraux.</p> <p>REMARQUE : Si le désalignement dépasse 1/16 po, communiquez avec le service à la clientèle de CASTICO pour une évaluation avant de poursuivre l'installation. Consultez les coordonnées ci-dessous.</p>
	<p>Shower Wall Panel Notice: Wall panels may have a slight flex of up to 1/8" when laid flat. See Installation Step 7 for bracing instructions to ensure full contact with the substrate. NOTE: If panel flex exceeds 1/8", contact CASTICO Customer Care before proceeding with installation. See contact information below.</p> <p><u>Aviso sobre los Paneles de Pared para Regadera:</u> Los paneles de pared pueden presentar una ligera curvatura de hasta 1/8" cuando se colocan sobre una superficie plana. Consulte el Paso 7 de la Instalación para las instrucciones de apuntalamiento que garantizan el contacto completo con el sustrato. NOTA: Si la curvatura excede 1/8", comuníquese con Atención al Cliente de CASTICO antes de continuar con la instalación. Consulte la información de contacto a continuación.</p> <p><u>Avis concernant les panneaux muraux de douche:</u> Les panneaux muraux peuvent présenter une légère courbure allant jusqu'à 1/8 po lorsqu'ils sont déposés à plat sur une surface. Consultez l'étape 7 de l'installation pour les instructions de soutien assurant un contact complet avec le substrat.</p>
 1-2-3	<p>Wall panel installation is a continuous process. Ensure you have sufficient time and materials to complete the entire wall panel installation steps to avoid impacts to the pattern alignment.</p> <p>La instalación de los paneles de pared es un proceso continuo. Asegúrese de tener el tiempo y los materiales suficientes para completar la instalación de las paredes de regadera en secuencia continua para evitar impactos a la alineación del patrón.</p> <p>L'installation des panneaux muraux est un processus continu. Assurez-vous d'avoir suffisamment de temps et de matériaux pour terminer l'installation du panneau mural en continu afin d'éviter les impacts sur l'alignement du motif.</p>
	<p>If you identify any issues during inspection do NOT install. Contact CASTICO Customer Care at 844-364-2502 for assistance.</p> <p>Si identifica algún problema durante la inspección, NO lo instale. Comuníquese con Atención al cliente de CASTICO al 844-364-2502 para obtener ayuda.</p> <p>Si vous identifiez des problèmes lors de l'inspection, ne PAS installer. Contactez le Service Clientèle de CASTICO au 844-364-2502 pour obtenir de l'aide.</p>



Limited Lifetime Warranty

Garantía Limitada de Por Vida
Garantie à Vie Limitée



3

Trimming Information and Important Guidelines

Información de Recorte y Direcciones | Informations sur le Taillage et Directives Importantes

A. Trimming may be required during the wall installation process. Please note the following information to help avoid damage or injury.

Puede ser necesario recortar las paredes durante el proceso de instalación. Tenga en cuenta la siguiente información para ayudar a evitar daños o lesiones. Une taille peut être nécessaire pendant le processus d'installation murale. Veuillez noter les informations suivantes pour éviter tout dommage ou blessure.

	<p>Safety equipment is highly recommended when using power tools and equipment. Se recomienda encarecidamente el uso de gafas de seguridad al utilizar herramientas y equipos eléctricos. L'équipement de sécurité est fortement recommandé lors de l'utilisation d'outils et d'équipements électriques.</p>
	<p>When trimming wall panels, rest each panel with the decor side up on a cutting table or similar flat surface that ensures the entire panel has full support to avoid breakage. Cuando recorte los paneles, descansa cada panel con el acabado hacia arriba sobre una mesa de corte o una superficie plana similar que asegure que el panel tenga soporte total para evitar quebraduras. Lorsque vous taillez des panneaux muraux, posez chaque panneau avec le côté décor vers le haut sur une table de coupe ou sur une surface plane similaire qui garantit que l'ensemble du panneau est entièrement soutenu pour éviter toute casse.</p>
	<p>Use a wet saw or circular saw with a diamond tile cutting blade or a circular saw with a fine-tooth carbide blade. Utilice una sierra húmeda o una sierra circular equipada con un disco de diamante para corte de loseta, o una sierra circular con una hoja de carburo de dientes finos. Utilisez une scie à eau ou une scie circulaire munie d'une lame diamantée pour la coupe de carreaux, ou une scie circulaire équipée d'une lame au carbure à dents fines.</p>
	<p>Use painters tape over the area that will be cut with the decor side up to prevent damage or chipping. Use cinta de pintores sobre el área que será cortada con el acabado hacia arriba para prevenir daños o astilladuras. Utilisez du ruban adhésif pour peintres sur la zone qui sera coupée avec le côté décor vers le haut pour éviter tout dommage ou écaillage.</p> <div data-bbox="1068 1136 1466 1367" style="float: right;"> </div>
	<p>If walls need trimming, to minimize pattern interruption, ONLY trim the interior corner edges that will not be exposed. Si las paredes requieren recorte, para minimizar las interrupciones al patrón SÓLO recorte los bordes interiores de las esquinas que no queden expuestos. Si les murs doivent être coupés, pour minimiser l'interruption du modèle, coupez UNIQUEMENT les bords des coins intérieurs qui ne seront pas exposés.</p> <div data-bbox="1101 1402 1466 1772" style="float: right;"> </div>

INSTALLATION

INSTALACIÓN | L'INSTALLATION

4

Back Wall Panel Prep and Dry-fitting

Preparación de Paredes Posteriores y Ajuste en Seco | Préparation des Panneaux Muraux arrière et Installation à sec

A. Measure the width of the back wall shower area and the back wall panels ("B" and "C" or "B/C") ensuring the total width of the panels fit in your space.

Mida lo ancho del área de la regadera de la pared posterior y de los paneles de la pared posterior ("B" y "C" o "B/C") asegurándose de que el ancho total de las paredes quepa en su espacio.

Mesurez la largeur de la zone du mur de douche arrière et des panneaux du mur arrière ("B" et "C" ou "B/C") en vous assurant que la largeur totale des panneaux s'adapte à votre espace.

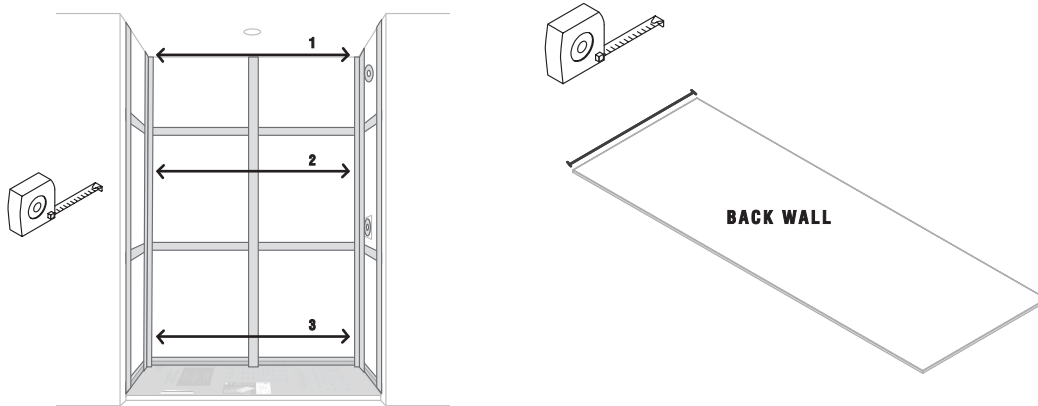

B. If the back wall panel(s) requires trimming to fit the shower area, only trim the edges indicated with dotted lines on figure 4b. The dotted line is illustrative for this instruction, it is not present on the physical panel.

Si es necesario recortar los paneles de pared posterior para que se ajusten al ancho del área de la regadera, solo recorte los bordes como se indica en las líneas punteadas de la figura 4b. Las líneas punteadas son ilustrativas para esta instrucción, no están presentes en el panel físico.

Si le ou les panneaux du mur arrière doivent être coupés pour s'adapter à la zone de douche, coupez uniquement les bords indiqués par des lignes pointillées sur la figure 4b. La ligne pointillée est illustrative de cette instruction, elle n'est pas présente sur le panneau physique.

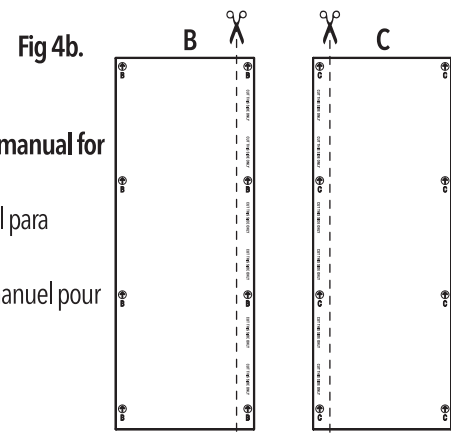

***This illustration shows the panels as viewed from the back. Refer to Step 3 in this manual for important wall preparation and trimming guidelines**

*Esta ilustración muestra los paneles vistos desde atrás. Consulte al Paso 3 de este manual para obtener pautas importantes de preparación y recorte de paredes.

*Cette illustration montre les panneaux vus de l'arrière. Reportez-vous à L'étape 3 de ce manuel pour connaître les directives importantes de préparation et de coupe des murs.



Limited Lifetime Warranty
Garantía Limitada de Por Vida
Garantie à Vie Limitée



C. Dry-fit back panels to the back wall shower area to confirm correct fitting. If additional trimming is needed, repeat step 4A and 4B.

Coloque los paneles posteriores en seco en el área de la regadera de la pared posterior para confirmar la instalación correcta. Si es necesario recortar más, repita los pasos 4A y 4B.

Installez à sec les panneaux arrière sur la zone du mur de douche arrière pour confirmer le bon ajustement. Si une taille supplémentaire est nécessaire, répétez les étapes 4A et 4B.

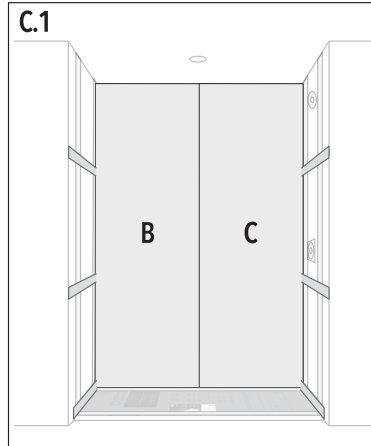

5

Back Wall Panel: Installation

Panel Posterior: Instalación | Panneau mural arrière : Installation

A. Clean the shower wall area and wall panels of any debris or dust. Apply construction adhesive (polyurethane) or modified thinset or to wall panel "B" or "B/C" and to the left side of the back wall area (only where the panel will be installed). NOTE: Do not apply thinset or adhesive to the waterproof flange.

Limpie el área de la pared de la regadera y los paneles de pared para eliminar cualquier residuo o polvo. Aplique adhesivo de construcción (poliuretano) o mortero delgado modificado (modified thinset) al panel de pared "B" o "B/C" y al lado izquierdo de la pared posterior (únicamente donde se instalará el panel). NOTA: No aplique mortero delgado ni adhesivo sobre la brida impermeable.

Nettoyez la surface du mur de la douche ainsi que les panneaux muraux afin d'éliminer toute poussière ou tout débris. Appliquez un adhésif de construction (polyuréthane) ou un mortier-colle modifié (modified thinset) sur le panneau mural « B » ou « B/C » ainsi que sur le côté gauche du mur arrière (uniquement à l'endroit où le panneau sera installé). REMARQUE : N'appliquez ni mortier-colle ni adhésif sur la bride d'étanchéité.

A.1 / Construction adhesive application

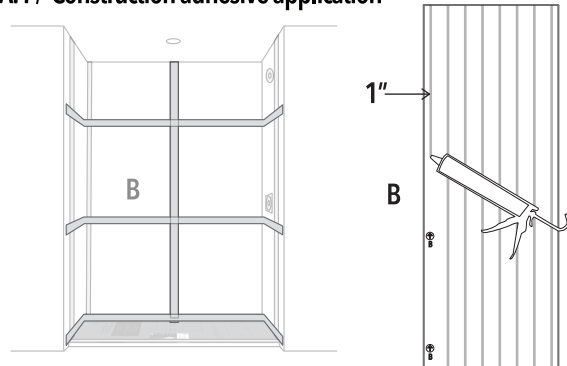

Apply construction adhesive in continuous 3/4" diameter beads arranged in straight lines. Space beads 4" apart. The first and last bead must be located 1" from the panel edges.

Aplique el adhesivo de construcción en cordones continuos de 3/4" de diámetro, dispuestos en líneas rectas. Mantenga un espaciado de 4" entre los cordones. El primer y el último cordón deben ubicarse a 1" de los bordes del panel.

Appliquez l'adhésif de construction en cordons continus de 3/4 po de diamètre, disposés en lignes droites. Espacez les cordons de 4 po. Le premier et le dernier cordon doivent être situés à 1 po des bords du panneau.

OR

A.2 / Thinset application

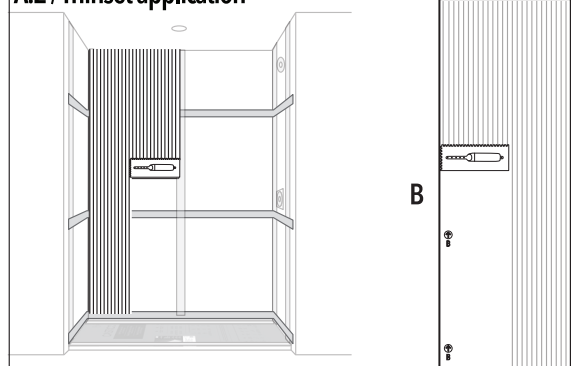

*If using a trowel, apply thinset to the left side the area and to the back of the panel

*Usando una paleta con muescas, Aplique mortero a el área izquierda y a la parte posterior del panel

*A l'aide d'une truelle, appliquez un ciment-colle sur la zone gauche et à l'arrière du panneau.

Shower Walls

Paredes De Regadera | Panneaux Muraux De Douche

MANUFACTURED BY
CASTICO



B. Ensuring the directional arrows are pointing up, press the wall panel "B" against the prepped wall area using even pressure. Once the panel adheres to the wall, check for level across the panel surface and edges, using a rubber mallet to adjust leveling as needed. NOTE: If your shower kit only includes one back wall ("B/C"), continue to Step 6.

Asegurándose de que las flechas direccionales estén apuntando hacia arriba, presione el panel "B" contra la pared preparada usando presión constante. Una vez el panel se adhiera, revise el nivel de la pared y sus bordes, use un martillo de goma ajuste el nivel necesario. Nota: Si su kit de regadera solo incluye un panel posterior ("B/C"), continua al paso 6.

En vous assurant que les flèches directionnelles pointent vers le haut, appuyez sur le panneau mural "B" contre la zone murale préparée en utilisant une pression uniforme. Dès que le panneau adhère au mur, vérifiez le niveau sur le panneau mural et les bords, en utilisant un maillet en caoutchouc pour ajuster le nivellement au besoin. REMARQUE: Si votre trousse de douche ne comprend qu'un seul mur arrière ("B/C"), passez à l'Étape 6.

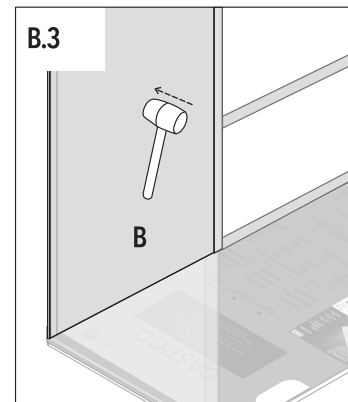
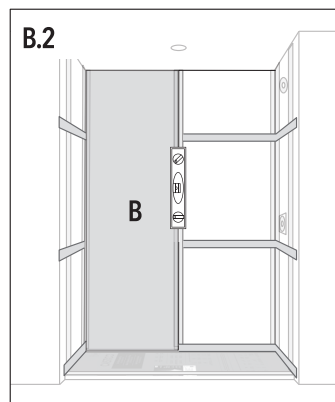
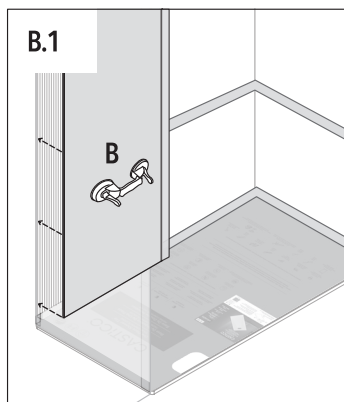

C. Apply construction adhesive (polyurethane) or modified thinset to wall panel "C" and to the right side of the back wall area (Only where the panel will be installed). NOTE: Do not apply thinset or adhesive to the waterproof flange.

Aplique adhesivo de construcción (poliuretano) o mortero delgado modificado (modified thinset) al panel de pared "C" y al lado derecho de la pared posterior (únicamente donde se instalará el panel). NOTA: No aplique mortero delgado ni adhesivo sobre la brida impermeable.

Appliquez un adhésif de construction (polyuréthane) ou un mortier-colle modifié (modified thinset) sur le panneau mural « C » ainsi que sur le côté droit du mur arrière (uniquement à l'endroit où le panneau sera installé). REMARQUE : N'appliquez ni mortier-colle ni adhésif sur la bride d'étanchéité.

C.1 / Construction adhesive application

Apply construction adhesive in continuous 3/4" diameter beads arranged in straight lines. Space beads 4" apart. The first and last bead must be located 1" from the panel edges.
Aplique el adhesivo de construcción en cordones continuos de 3/4" de diámetro, dispuestos en líneas rectas. Mantenga un espaciado de 4" entre los cordones. El primer y el último cordón deben ubicarse a 1" de los bordes del panel.
Appliquez l'adhésif de construction en cordons continus de 3/4 po de diamètre, disposés en lignes droites. Espacez les cordons de 4 po. Le premier et le dernier cordón doivent être situés à 1 po des bords du panneau.

OR

C.2 / Thinset application

***If using a trowel, apply thinset to the left side the area and to the back of the panel**
*Usando una paleta con muescas, Aplique mortero a el área izquierda y a la parte posterior del panel
*A l'aide d'une truelle, appliquez un ciment-colle sur la zone gauche et à l'arrière du panneau.



Shower Walls

Paredes De Regadera | Panneaux Muraux De Douche

MANUFACTURED BY
CASTICO



D. Ensuring the directional arrows are pointing up, press the wall panel "C" against the prepped wall area using even pressure. Slide and shim panel "B" or "C" as needed to align the pattern. Once the pattern is aligned, check for level across the panel surface, using a rubber mallet to adjust leveling as needed. NOTE: If your shower kit only includes the back walls ("B" and "C"), continue to Step 8.

Asegurándose de que las flechas direccionales estén apuntando hacia arriba, presione el panel "C" contra la pared preparada usando presión constante. Deslice y calce el panel "B" o "C" si es necesario para alinear el patrón. Una vez alineado el patrón revise el nivel de las paredes y sus bordes, usando un martillo de goma ajuste el nivel necesario. Nota: Si su kit de regadera solo incluye un panel posterior ("B/C"), continúe al paso 8.

En vous assurant que les flèches directionnelles pointent vers le haut, appuyez sur le panneau mural "C" contre la zone murale préparée en utilisant une pression uniforme. Faites glisser et calce le panneau "B" ou "C" si nécessaire pour correspondre au motif. Dès que le motif est aligné, vérifiez le niveau sur la surface du mur et utilisez un maillet en caoutchouc pour ajuster le nivellement au besoin. REMARQUE: Si votre trousse de douche ne comprend que les murs arrière ("B" et "C"), passez à l'Étape 8.

D.1

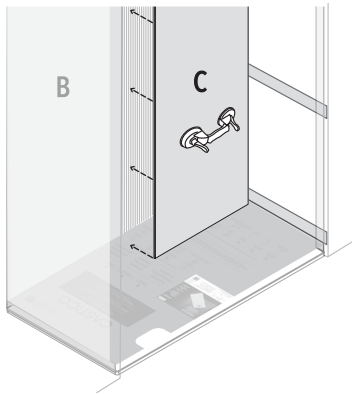

D.2

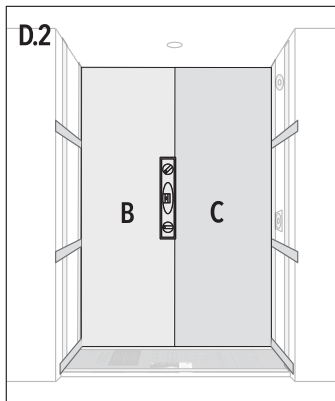

D.3

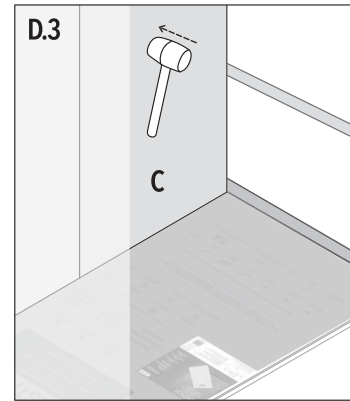

E. Clean all the panels of any excess adhesive before it dries.

Limpie todas las paredes de cualquier exceso de adhesivo antes de que se seque.

Nettoyez tous les panneaux de tout excès d'adhésif avant qu'il ne sèche.



Limited Lifetime Warranty
Garantía Limitada de Por Vida
Garantie à Vie Limitée



Shower Walls

Paredes De Regadera | Panneaux Muraux De Douche

MANUFACTURED BY
CASTICO



6

Lateral Wall Panel Prep and Dry-fitting

Preparación de Paredes Laterales y Ajuste en Seco | Préparation des Panneaux Muraux latéraux et Installation à sec

A. Measure the width of each lateral wall ("A" and "D") starting from the front of the back wall panel ensuring the width of the panels fit in your space.

Mida el ancho lateral de cada pared ("A" y "D") empezando sobre la cara de las paredes posteriores, asegurándose de que el ancho de la pared quepa en su espacio.

Mesurez la largeur de chaque mur latéral ("A" et "D") en commençant par l'avant du panneau du mur arrière, en vous assurant que la largeur des panneaux s'adapte à votre espace.

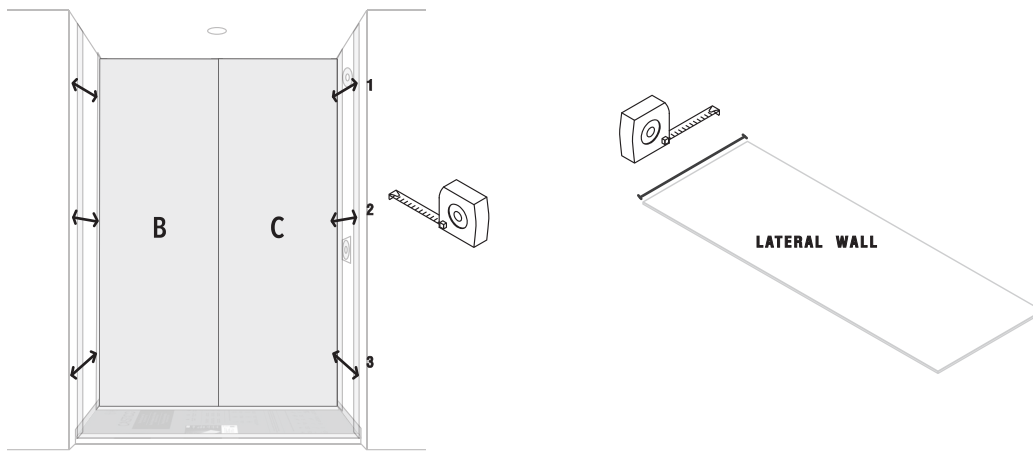

B. If the lateral wall panel(s) requires trimming to fit the shower area, only trim the edges indicated with dotted lines as seen in figure 6b, so that the trimmed edges face the interior corners. The dotted line is illustrative for this instruction, it is not present on the physical panel.

Si es necesario recortar los paneles de pared laterales para que se ajusten al ancho del área de la regadera, solo recorte los bordes como se indica en las líneas punteadas de la figura 6b, esto para que los bordes cortados queden en las esquinas interiores. Las líneas punteadas son ilustrativas para esta instrucción, no están presentes en el panel físico.

Si le ou les panneaux du mur latérale doivent être coupés pour s'adapter à la zone de douche, coupez uniquement les bords indiqués par des lignes pointillées, comme le montre la figure 6b, de sorte que les bords coupés soient face aux coins intérieurs. La ligne pointillée est illustrative de cette instruction, elle n'est pas présente sur le panneau physique.

***This illustration shows the panels as viewed from the back. Refer to Step 3 in this manual for important wall preparation and trimming guidelines**

*Esta ilustración muestra los paneles vistos desde atrás. Consulte al Paso 3 de este manual para obtener pautas importantes de preparación y recorte de paredes.

*Cette illustration montre les panneaux vus de l'arrière. Reportez-vous à L'étape 3 de ce manuel pour connaître les directives importantes de préparation et de coupe des murs.

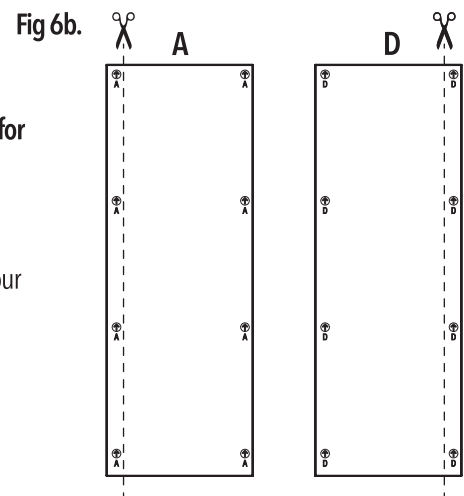

Limited Lifetime Warranty
Garantía Limitada de Por Vida
Garantie à Vie Limitée



Shower Walls

Paredes De Regadera | Panneaux Muraux De Douche

MANUFACTURED BY
CASTICO



- C. Identify the wall panel that requires perforations for the shower head and valve. Ensure the panel is fully supported from the bottom during drilling to avoid damage to the panel. Use a hole saw to cut each opening at the required location. NOTE: Apply painter's tape over the area to be cut and cut with the décor side facing up to help prevent damage or chipping.**

Identifique el panel de pared que requiere perforaciones para la regadera y la válvula. Asegúrese de que el panel esté completamente apoyado desde la parte inferior durante la perforación para evitar daños al panel. Utilice una sierra de copa para cortar cada abertura en la ubicación requerida.

NOTA: Aplique cinta de pintor sobre el área que se va a cortar y realice el corte con el lado decorativo hacia arriba para ayudar a evitar daños o astillamientos.

Identifiez le panneau mural nécessitant des ouvertures pour la pomme de douche et la valve. Assurez-vous que le panneau est entièrement soutenu par le dessous pendant le perçage afin d'éviter d'endommager le panneau. Utilisez une scie-cloche pour découper chaque ouverture à l'emplacement requis. REMARQUE : Appliquez du ruban de peintre sur la zone à découper et effectuez la coupe avec le côté décoratif vers le haut afin de réduire les risques de dommages ou d'écaillage.

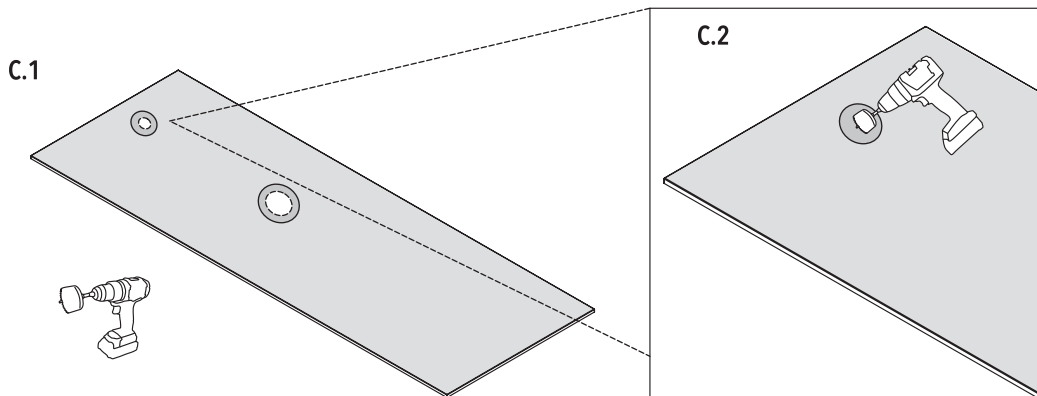

- D. Dry-fit lateral panels to the lateral wall shower areas to confirm correct fitting. If additional trimming is needed, repeat step 6A and 6B.**

Coloque los paneles laterales en seco en el área de la regadera para confirmar la instalación correcta. Si es necesario recortar más, repita los pasos 6A y 6B.

Installez à sec les panneaux arrière sur la zone du mur de douche arrière pour confirmer le bon ajustement. Si une taille supplémentaire est nécessaire, répétez les étapes 6A et 6B.

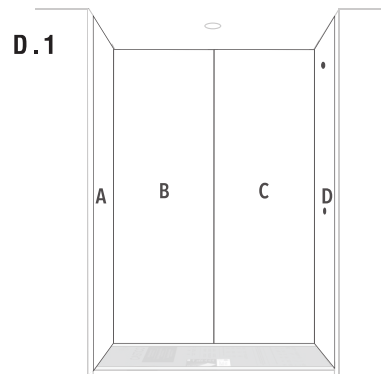

Limited Lifetime Warranty
Garantía Limitada de Por Vida
Garantie à Vie Limitée



Shower Walls

Paredes De Regadera | Panneaux Muraux De Douche

MANUFACTURED BY
CASTICO



7

Lateral Wall Panel: Installation

Panel de Pared Lateral: Instalación | Panneau Mural Latéral: Installation

A. Clean the shower wall area and wall panels of any debris or dust. Apply construction adhesive (polyurethane) or modified thinset to wall panel "A" and to the left lateral wall area (only where the panel will be installed). NOTE: Do not apply thinset or adhesive to the waterproof flange.

Limpie el área de la pared de la regadera y los paneles de pared para eliminar cualquier residuo o polvo. Aplique adhesivo de construcción (poliuretano) o mortero delgado modificado (modified thinset) al panel de pared "A" y al área de la pared lateral izquierda (únicamente donde se instalará el panel).

NOTA: No aplique mortero delgado ni adhesivo sobre la brida impermeable.

Nettoyez la surface du mur de la douche ainsi que les panneaux muraux afin d'éliminer toute poussière ou tout débris. Appliquez un adhésif de construction (polyuréthane) ou un mortier-colle modifié (modified thinset) sur le panneau mural «A» ainsi que sur la surface du mur latéral gauche (uniquement à l'endroit où le panneau sera installé). REMARQUE : N'appliquez ni mortier-colle ni adhésif sur la bride d'étanchéité.

A.1 / Construction adhesive application

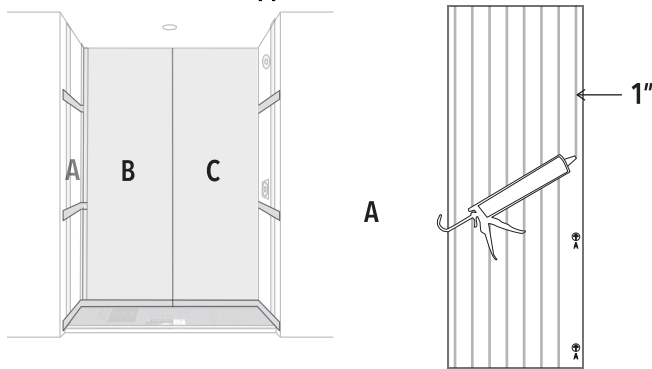

Apply construction adhesive in continuous 3/4" diameter beads arranged in straight lines. Space beads 4" apart. The first and last bead must be located 1" from the panel edges.

Aplique el adhesivo de construcción en cordones continuos de 3/4" de diámetro, dispuestos en líneas rectas. Mantenga un espaciado de 4" entre los cordones. El primer y el último cordón deben ubicarse a 1" de los bordes del panel.

Appliquez l'adhésif de construction en cordons continus de 3/4 po de diamètre, disposés en lignes droites. Espacez les cordons de 4 po. Le premier et le dernier cordon doivent être situés à 1 po des bords du panneau.

A.2 / Thinset adhesive

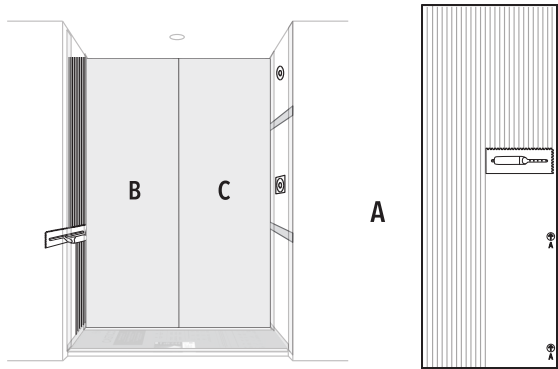

***If using a trowel, apply thinset to the left side the area and to the back of the panel**

*Usando una paleta con muescas, Aplique mortero a el área izquierda y a la parte posterior del panel

*A l'aide d'une truelle, appliquez un ciment-colle sur la zone gauche et à l'arrière du panneau.

OR

B. Ensuring the directional arrows are pointing up, press the wall panel "A" against the prepped wall area using even pressure. Slide and shim panels as needed to align the pattern. Once the pattern is aligned, check for level across the panel surface, using a rubber mallet to adjust leveling as needed.

Asegurándose de que las flechas direccionales estén apuntando hacia arriba, presione el panel "A" contra la pared preparada usando presión constante. Deslice y calce los paneles si es necesario para alinear el patrón. Una vez alineado el patrón revise el nivel de las paredes y sus bordes, usando un martillo de goma ajuste el nivel necesario.

En vous assurant que les flèches directionnelles pointent vers le haut, appuyez sur le panneau mural "A" contre la zone murale préparée en utilisant une pression uniforme. Faites glisser et calce les panneaux si nécessaire pour correspondre au motif. Dès que le motif est aligné, vérifiez le niveau sur la surface du mur et utilisez un maillet en caoutchouc pour ajuster le nivellement au besoin.

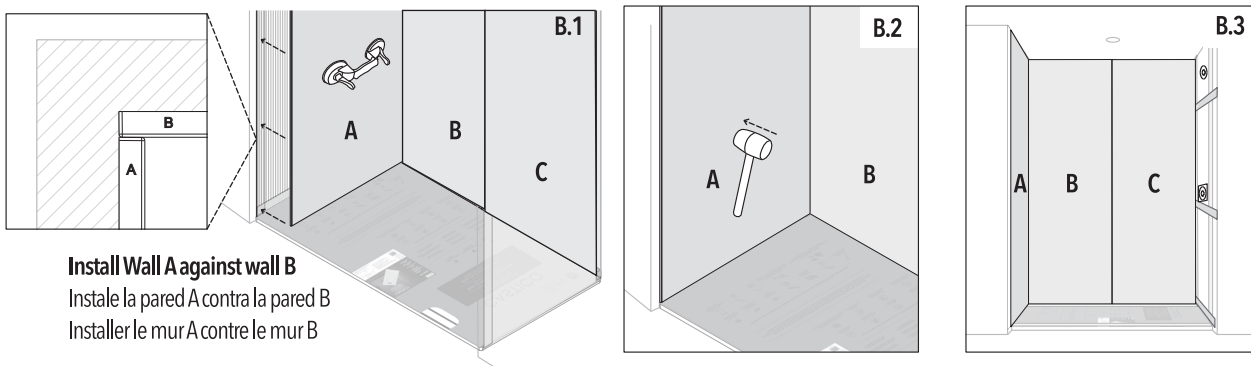

Install Wall A against wall B

Instale la pared A contra la pared B

Installer le mur A contre le mur B



Limited Lifetime Warranty

Garantía Limitada de Por Vida

Garantie à Vie Limitée



Shower Walls

Paredes De Regadera | Panneaux Muraux De Douche

MANUFACTURED BY
CASTICO



C. Clean the shower wall area and wall panels of any debris or dust. Apply construction adhesive (polyurethane) or modified thinset to wall panel "D" and to the right lateral wall area (only where the panel will be installed). NOTE: Do not apply adhesive or thinset to the waterproof flange.

Limpie el área de la pared de la regadera y los paneles de pared para eliminar cualquier residuo o polvo. Aplique adhesivo de construcción (poliuretano) o mortero delgado modificado (modified thinset) al panel de pared "D" y al área de la pared lateral derecha (únicamente donde se instalará el panel).

NOTA: No aplique adhesivo ni mortero delgado sobre la brida impermeable.

Nettoyez la surface du mur de la douche ainsi que les panneaux muraux afin d'éliminer toute poussière ou tout débris. Appliquez un adhésif de construction (polyuréthane) ou un mortier-colle modifié (modified thinset) sur le panneau mural « D » ainsi que sur la surface du mur latéral droit (uniquement à l'endroit où le panneau sera installé). REMARQUE : N'appliquez ni adhésif ni mortier-colle sur la brida d'étanchéité.

C.1 / Construction adhesive application

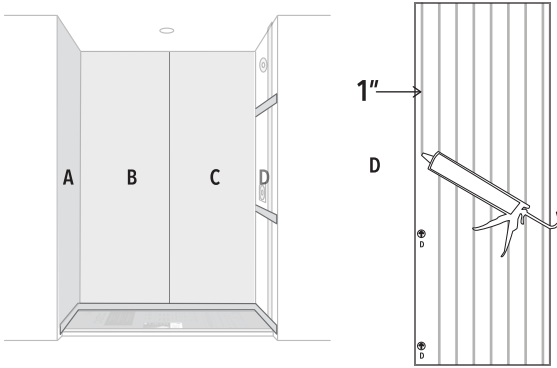

Apply construction adhesive in continuous 3/4" diameter beads arranged in straight lines. Space beads 4" apart. The first and last bead must be located 1" from the panel edges.

Aplique el adhesivo de construcción en cordones continuos de 3/4" de diámetro, dispuestos en líneas rectas. Mantenga un espaciado de 4" entre los cordones. El primer y el último cordón deben ubicarse a 1" de los bordes del panel.

Appliquez l'adhésif de construction en cordons continus de 3/4 po de diamètre, disposés en lignes droites. Espacez les cordons de 4 po. Le premier et le dernier cordon doivent être situés à 1 po des bords du panneau.

OR

C.2 / Thinset application

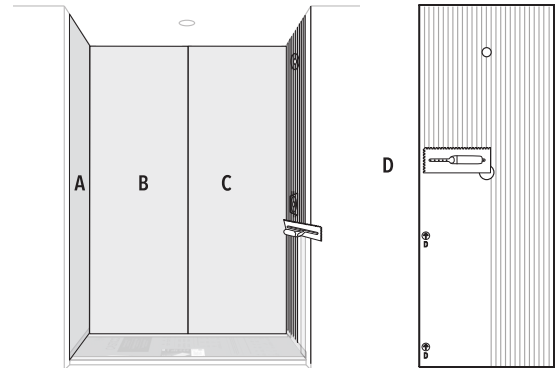

***If using a trowel, apply thinset to the left side the area and to the back of the panel**

*Usando una paleta con muescas, Aplique mortero a el área izquierda y a la parte posterior del panel

*A l'aide d'une truelle, appliquez un ciment-colle sur la zone gauche et à l'arrière du panneau.



Limited Lifetime Warranty
Garantía Limitada de Por Vida
Garantie à Vie Limitée



Shower Walls

Paredes De Regadera | Panneaux Muraux De Douche

MANUFACTURED BY
CASTICO



D. Ensuring the directional arrows are pointing up, press the wall panel "D" against the prepped wall area using even pressure. Slide and shim panels as needed to align the pattern. Once the pattern is aligned, check for level across the panel surface, using a rubber mallet to adjust leveling as needed.

Asegurándose de que las flechas direccionales estén apuntando hacia arriba, presione el panel "D" contra la pared preparada usando presión constante. Deslice y calce los paneles si es necesario para alinear el patrón. Una vez alineado el patrón revise el nivel de las paredes y sus bordes, usando un martillo de goma ajuste el nivel necesario.

En vous assurant que les flèches directionnelles pointent vers le haut, appuyez sur le panneau mural "D" contre la zone murale préparée en utilisant une pression uniforme. Faites glisser et calce les panneaux si nécessaire pour correspondre au motif. Dès que le motif est aligné, vérifiez le niveau sur la surface du mur et utilisez un maillet en caoutchouc pour ajuster le nivellement au besoin.

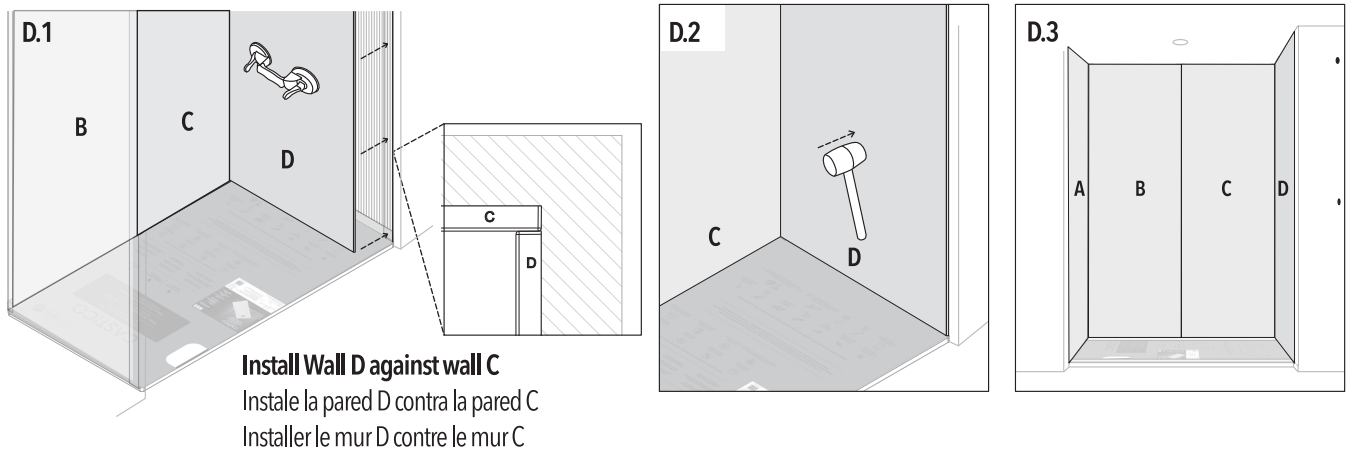

E. Clean all the panels of any excess adhesive before it dries.

Limpie todas las paredes de cualquier exceso de adhesivo antes de que se seque.

Nettoyez tous les panneaux de tout excès d'adhésif avant qu'il ne sèche.

 **Limited Lifetime Warranty**
Garantía Limitada de Por Vida
Garantie à Vie Limitée



Shower Walls

Paredes De Regadera | Panneaux Muraux De Douche

MANUFACTURED BY
CASTICO



8

Shower Wall Support and Finish

Paredes de Regadera y Acabado | Support du Mur de Douche et Finition

A. To ensure proper adhesion of the wall panels to the shower walls, use cargo bars or 2x4 lumber to apply pressure to each of the panels against the shower walls while curing. These braces should be left in place for the recommended curing time of the construction adhesive or thinset used. Once the curing time has expired, remove the cargo bars or lumber.

NOTE: Removing the supports before the recommended curing time may cause the product to shift or loosen from the wall.

Para garantizar una correcta adhesión de los paneles de pared a las paredes de la regadera, utilice barras de presión ajustables (cargo bars) o piezas de madera de 2x4 para aplicar presión sobre cada panel contra la pared mientras el adhesivo o mortero fragua. Estos soportes deben permanecer en su lugar durante el tiempo de curado recomendado por el fabricante del adhesivo de construcción o del mortero delgado utilizado. Una vez transcurrido el tiempo de curado recomendado, retire las barras de presión o las piezas de madera.

NOTA: Retirar los soportes antes de que finalice el tiempo de curado recomendado puede provocar que el producto se desplace o se desprenda de la pared. Afin d'assurer une adhérence adéquate des panneaux muraux aux murs de la douche, utilisez des barres de pression ajustables (cargo bars) ou des pièces de bois de 2 x 4 pour exercer une pression sur chaque panneau contre le mur pendant le durcissement de l'adhésif ou du mortier-colle. Ces supports doivent demeurer en place pendant la durée de cure recommandée par le fabricant de l'adhésif de construction ou du mortier-colle utilisé. Une fois la période de cure terminée, retirez les barres de pression ou les pièces de bois.

REMARQUE : Le retrait des supports avant la fin de la période de cure recommandée peut entraîner le déplacement du produit ou son décollement du mur.

Example of Bracing

Ejemplo de Soporte

Exemple de contreventement

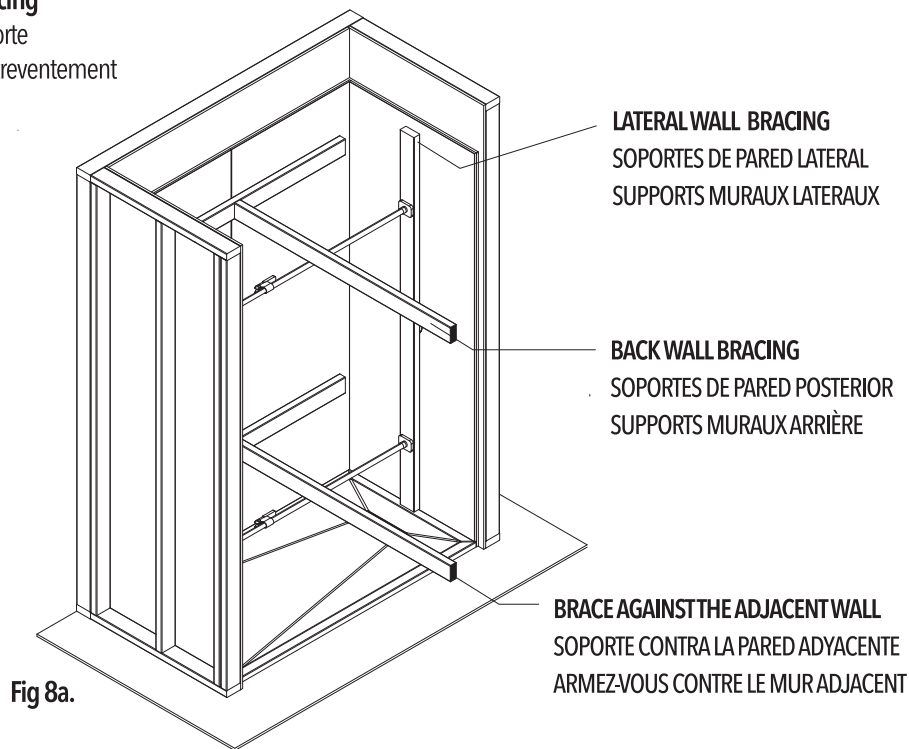

NOTE: Excessive pressure during bracing can deform or damage the room walls or the wall panels, always check with your level and only use the necessary pressure to hold the panels in place.

NOTA: Presión excesiva durante el soporte puede deformar o dañar las paredes del cuarto o los paneles, siempre cheque con su nivel y solo use la presión necesaria para mantener los paneles en su lugar

REMARQUE : Une pression excessive lors du contreventement peut déformer les murs de la pièce ou le panneaux, vérifiez toujours avec votre niveau et n'utilisez que la pression nécessaire pour maintenir les panneaux en place.



Limited Lifetime Warranty

Garantía Limitada de Por Vida

Garantie à Vie Limitée



Shower Walls

Paredes De Regadera | Panneaux Muraux De Douche

MANUFACTURED BY
CASTICO®



Apply 100% bath silicone sealant to all wall seams as highlighted below.

Aplique sellador 100% de silicona a todas las juntas resaltadas en la ilustración.

Appliquez du mastic silicone 100% bain sur toutes les jointures murales comme indiqué ci-dessous.

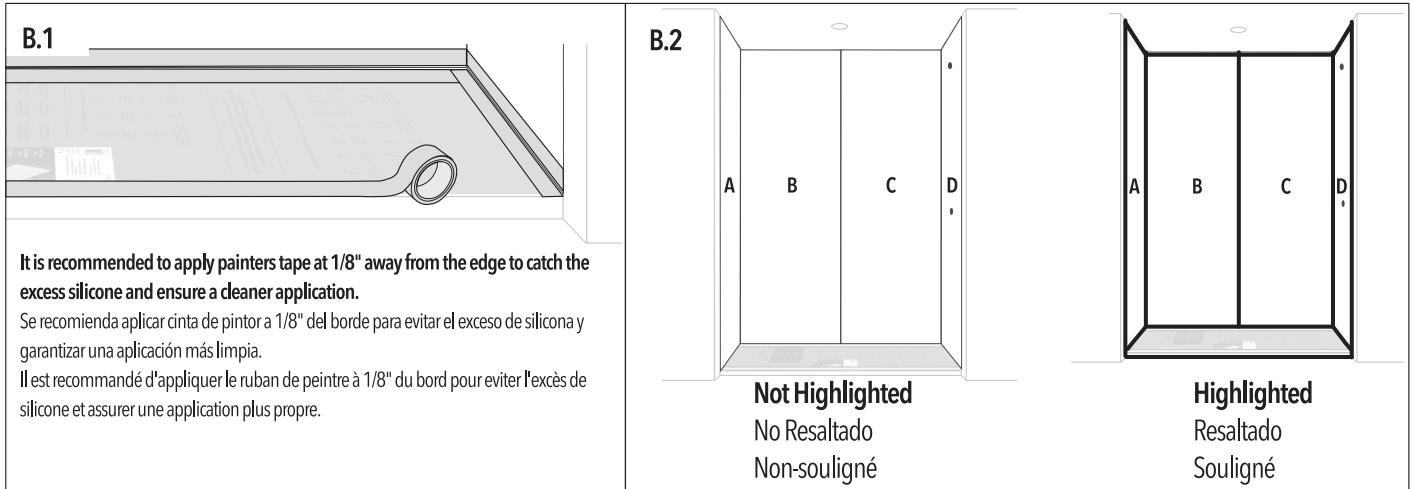

C. Install shower head and valve along with other shower accessories, all accesories must be anchored to the studs. Any perforations made to your wall panels must be sealed with silicone.

Instale el cabezal, la válvula y cualquier otro accesorio de regadera, todos los accesorios deberán ser anclados a los barrotes. Cualquier perforación hecha a las paredes debe ser sellada con silicón.

Installez la pomme de douche et la valve ainsi que d'autres accessoires de douche, tous les accessoires doivent être ancrés aux supports de montants. Toutes les perforations faites sur vos panneaux muraux doivent être scellées avec du silicone.

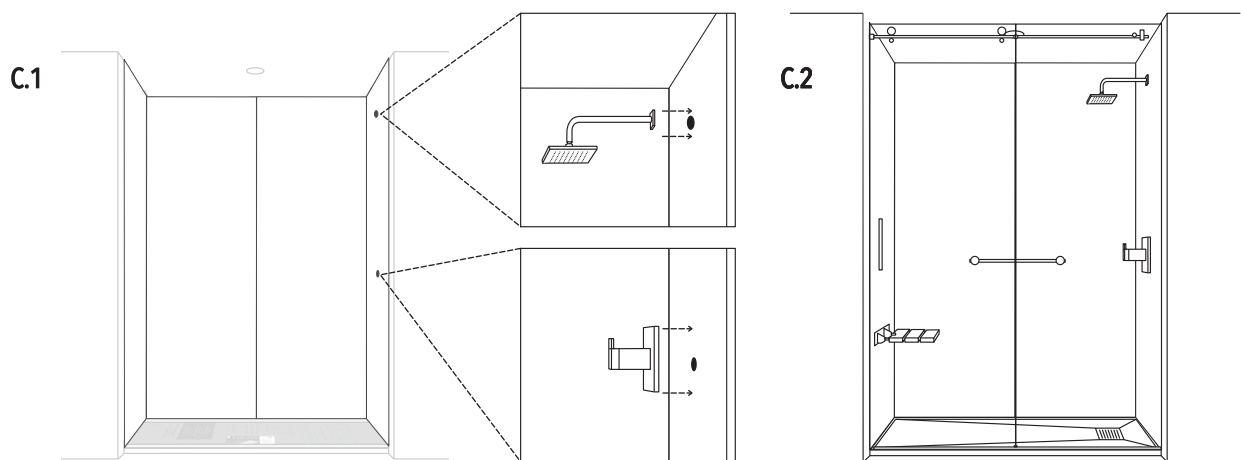

D. Follow the recommended curing time of the bath silicone used. Refrain from using the shower until this curing time has expired as water may inhibit the silicone from curing.

Siga el tiempo recomendado de curado de la silicona para baño usada. No use la regadera hasta que este tiempo de curado haya expirado ya que el agua puede inhibir el curado de la silicona.

Suivez le temps de durcissement recommandé du silicone de bain utilisé. Évitez d'utiliser la douche jusqu'à ce que ce temps de durcissement soit écoulé, car l'eau peut empêcher le silicone de durcir.



Limited Lifetime Warranty
Garantía Limitada de Por Vida
Garantie à Vie Limitée



Shower Walls

Paredes De Regadera | Panneaux Muraux De Douche

MANUFACTURED BY
CASTICO



CONGRATULATIONS

¡FELICIDADES! | FÉLICITATIONS!

We hope you enjoy your new CASTICO Shower Wall Panels. Please review the cleaning and maintenance guide, which will help ensure you continue enjoying your new shower pan base for years. Our Customer Care team is here to help with any questions or product information by filling out our contact form on our website at CASTICO-TX.COM or calling toll-free toll at (844) 364-2502.

We thank you for choosing CASTICO and truly appreciate your business. We hope you consider CASTICO for any future projects.

Esperamos que disfrutes su nuevas Paredes de Regadera CASTICO. Revise la guía de limpieza y mantenimiento que le ayudará a garantizar que siga disfrutando de su nueva base de regadera durante muchos años. Nuestro equipo de atención al cliente está aquí para ayudarle con cualquier pregunta o información sobre el producto. Simplemente complete el forma de contacto en nuestro sitio web en: CASTICO-TX.COM o llame gratis al (844) 364-2502. Apreciamos su negocio y esperamos que considere CASTICO para cualquier proyecto futuro.

Nous espérons que vous apprécierez votre nouvelle Panneaux Muraux de Douche CASTICO. Consultez le guide de nettoyage et d'entretien pour vous assurer de continuer à profiter de votre nouvelle base de douche pendant de nombreuses années. Notre équipe de service client est là pour vous aider pour toute question ou information sur le produit. Remplissez simplement le formulaire de contact sur notre site Web à l'adresse : CASTICO-TX.COM ou appelez sans frais au (844) 364-2502.

Nous apprécions votre confiance et espérons que vous envisagerez CASTICO pour tout futur projet.

CASTICO Team | Equipo CASTICO | L'équipe CASTICO



CARE AND MAINTENANCE

CUIDADO Y MANTENIMIENTO | SOINS ET ENTRETIEN

Follow manufacturer directions and cleaning instructions for each product. Always test products on small area before use.

Siga las instrucciones de uso y limpieza del fabricante de cada producto. Siempre pruebe los productos en un área pequeña antes de usarlos. Suivez les instructions d'utilisation et de nettoyage du fabricant de chaque produit. Vérifiez toujours les produits dans une petite zone avant de les utiliser.

GENERAL CLEANING LIMPIEZA GENERAL NETTOYAGE GÉNÉRAL	CLEANING TOOLS HERRAMIENTAS DE LIMPIEZA OUTILS DE NETTOYAGE	PREVENTIVE MAINTENANCE & LONG TERM CARE MANTENIMIENTO PREVENTIVO Y CUIDADO A LARGO PLAZO ENTRETIEN PRÉVENTIF ET SOINS DE LONGUE DURÉE
 Calcium, Lime & Rust Remover Removedor De Calcio, Cal Y Óxido Dissolvant De Calcium, De Chaux Et De Rouille	 Cotton Knit Cleaning Rag Trapo De Limpieza De Punto De Algodón Chiffon De Nettoyage En Tricot De Coton	 Impregnator Sealer (Water Base) Sellador Impregnador (Base Agua) Scellant Imprégnateur (Base D'eau)
 Foaming Shower & Tile Cleaner Limpiador Espumoso Para Regadera Y Azulejos Nettoyant Moussant Pour Douche Et Carrelage	 Plastic Fiber Scrub Brush Cepillo De Fibra Plástica Brosse À Récurer En Fibre Plastique	



IMPORTANT | IMPORTANTE | IMPORTANT

Note: DO NOT use solvents, abrasive products, direct household bleach or scouring tools as cleaners.

Nota: NO utilice disolventes, productos abrasivos, doro directo ni herramientas para fregar como productos de limpieza.

Remarque: NE PAS utiliser de solvants, de produits abrasifs, d'eau de Javel directe ou d'outils de récurage comme nettoyants.



Limited Lifetime Warranty
 Garantía Limitada de Por Vida
 Garantie à Vie Limitée

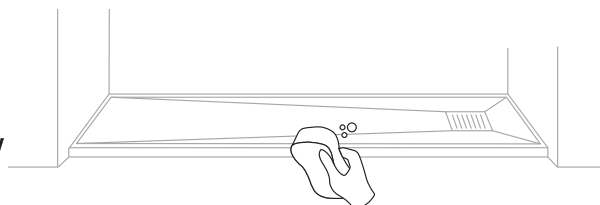

Shower Walls

Paredes De Regadera | Panneaux Muraux De Douche

MANUFACTURED BY
CASTICO



WARRANTY

GARANTÍA GARANTIE

As a growing leader in composite materials, CASTICO is committed to engineering and manufacturing quality products for your home and proudly offers a limited lifetime warranty to support our commitment to excellence.

CASTICO manufactured products are designed for home residential use and are warranted to be free from defects in materials and workmanship. This limited warranty extends to the original buyer or end-user of all new products purchased directly from CASTICO or an authorized retailer and is not transferrable.

This warranty is limited to the repair or replacement of CASTICO-manufactured products and does not cover any direct, indirect, special, punitive, incidental, or consequential damages (including labor charges or costs associated with the repair, removal, or replacement of this product).

For more information on warranty coverage or to file a warranty claim, please visit our website at: CASTICO-TX.COM/SUPPORT.

Como líder en crecimiento en materiales compuestos, CASTICO está comprometido con la ingeniería y la fabricación de productos de calidad para su hogar y ofrece con orgullo una garantía limitada de por vida para respaldar nuestro compromiso en excelencia.

Los productos fabricados por CASTICO están diseñados para uso residencial y están garantizados contra defectos de materiales y mano de obra. Esta garantía limitada se extiende al comprador original o al usuario final de todos los productos nuevos comprados directamente a CASTICO o a un minorista autorizado y no es transferible.

Esta garantía se limita a la reparación o reemplazo de productos fabricados por CASTICO y no cubre ningún daño directo, indirecto, especial, punitivo, incidental o consecuente (incluidos los cargos de mano de obra o costos asociados con la reparación, remoción o reemplazo de este producto.)

Para obtener más información sobre la cobertura de la garantía o para presentar un reclamo de garantía, visite nuestro sitio web en: CASTICO-TX.COM/SUPPORT.

En tant que leader croissant dans le domaine des matériaux composites, CASTICO s'engage à concevoir et fabriquer des produits de qualité pour votre maison et offre fièrement une garantie à vie limitée pour soutenir notre engagement envers l'excellence.

Les produits fabriqués par CASTICO sont conçus pour un usage résidentiel et sont garantis exempts de défauts de matériaux et de fabrication. Cette garantie limitée s'étend à l'acheteur d'origine ou à l'utilisateur final de tous les nouveaux produits achetés directement auprès d'CASTICO ou d'un détaillant agréé et n'est pas transférable.

Cette garantie est limitée à la réparation ou au remplacement des produits fabriqués par CASTICO et ne couvre aucun dommage direct, indirect, spécial, punitif, accidentel ou consécutif (y compris les frais de main-d'œuvre ou les coûts associés à la réparation, au retrait ou au remplacement de ce produit.).

Pour plus d'informations sur la couverture de la garantie ou pour déposer une réclamation au titre de la garantie, veuillez visiter notre site Web à l'adresse : CASTICO-TX.COM/SUPPORT.



Limited Lifetime Warranty
Garantía Limitada de Por Vida
Garantie à Vie Limitée



250010



CASTICO®

WWW.CASTICO-TX.COM | (844) 364-2502 | 1704 HAGGAR ST, WESLACO, TX 78599